

2012年3月1日 発売

Interactive+

**INTERACTIVE**<sup>®</sup>+

TACTレーディング(株)

An ASSA ABLOY Group brand



**MUL-T-LOCK**<sup>®</sup>

ASSA ABLOY

# インタラクティブ+ (Interactive+)のご紹介



- ▶ 新特許は 2028年まで有効
- ▶ これまで15年以上に渡り、世界中で幅広く愛され、支持されてきた  
インタラクティブシリンダーの有効性を最大限に生かすことを前提に……
  - ▶ 現行のインタラクティブの基盤をそのまま使用可能！
  - ▶ 現行のキーウェイ全てに対応可能！
  - ▶ 手持ちのキーカッティングマシンがそのまま使える！
  - ▶ 組み替え用のピンキットも手持ちのものがそのまま使用可能！
  - ▶ 新型インタクティブ+キーは現行のインタラクティブシリンダーでも使用可能！
  - ▶ 現行のインタラクティブキーは、新型のインタラクティブ+シリンダーでは  
使用不可！

**INTERACTIVE<sup>®</sup>+**

# インタラクティブ+ 内部構造



部品の形状や構造を変更したのは下記の4点で、それ以外の部品は従来品を使用できます。

ボディ:ピンがはまるように内側上部に穴を2つ追加

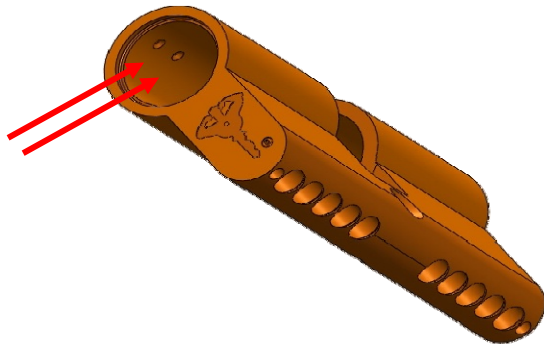

プラグ:内部バネ式から、貫通穴に改良

新 旧

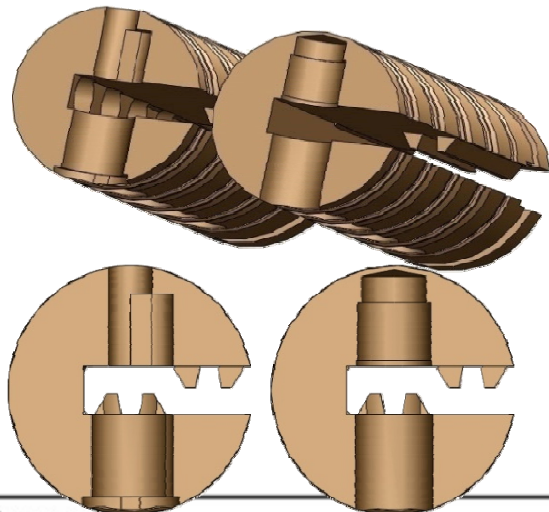

新型blankキー

スクエアタイプのキーヘッド

ブランドカラーのブルー

S/B/G 既存のキーウェイ全てに対応

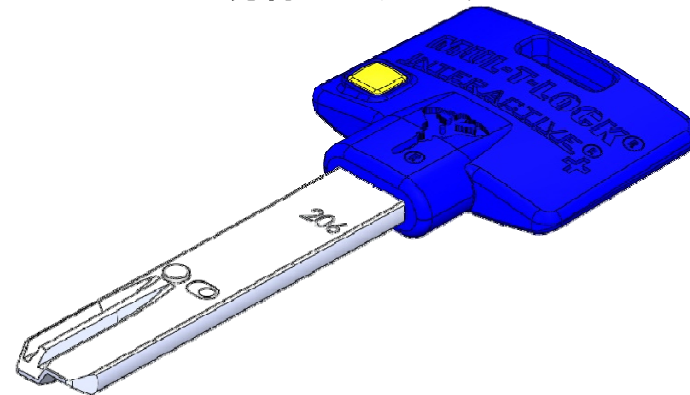

新しい(オーバル型)楕円形の  
インタラクティブピン

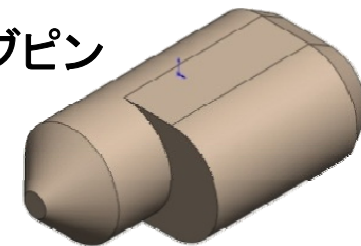

# インタラクティブ+キーの特色



## ◉ スクエア型のブルーヘッド【濃紺色】に決定！

- ◉ マルティロックらしい伝統的かつ一番人気のデザイン
- ◉ キーヘッドのデザインは世界中で商標保護！
- ◉ マルティロックならではの概観イメージと雰囲気  
を大切に！
- ◉ インタラクティブピンの形状変更によりさらに  
抜き差し感をグレードアップして改良
- ◉ 既存のインタラクティブシリンダーと  
新型の **インタラクティブシリンダー+**  
どちらにも使用可能！

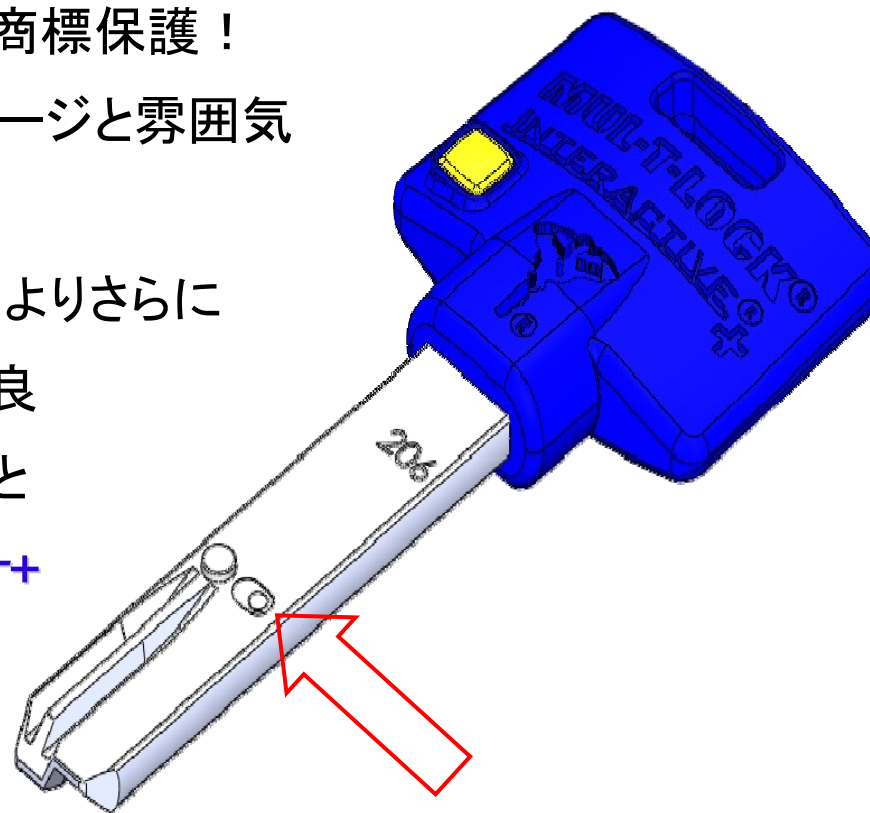

# 現行モデルとの互換性



新型のインタラクティブピンの先端  
がこの穴に入ります。  
左上：115/ 右下206・250

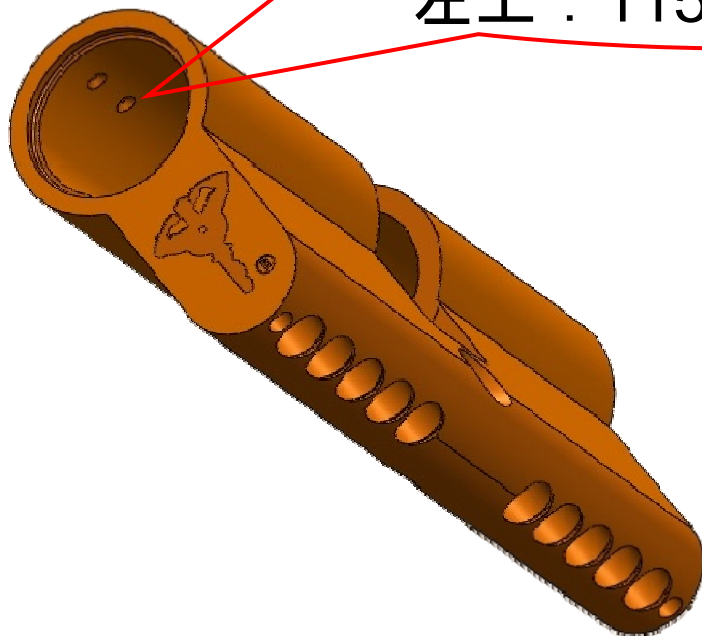

新型プラグは貫通穴を採用

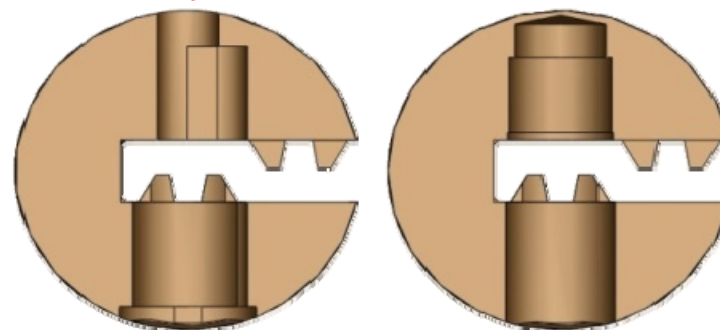

旧型のプラグ内部に  
採用されていたバネの  
磨耗による使用感トラブル  
を完全に解消！

# 既存のマスターシステムへの追加



マスターシステム	逆マスターシステム
<p>マスターシステム内の、追加部にのみ 新型 インタラクティブ+ シリンダーを採用</p> <p>マスターキーをインタラクティブ+キーブランクに変更する。</p>	<p>逆マスターシステム内の追加部にのみ 新型 インタラクティブ+ シリンダーを採用 セットのインタラクティブ+の鍵で、共有部のKS-112・LA・BH(旧型)そのまま利用できるので問題はありません。</p> <p>共有部のKS-112(旧型)が故障した場合。 既存のKS-112をカードリーダーに交換 居住者には、カード・キータグ・ペンダントトップ シールタイプなど複数の選択肢からお選びいただけます。 手持ちのICカード(スイカ・パスモ・ナナコ等)を登録することにより、利便性が高まります。</p>
<p>マスターキーがインタラクティブ+キーであれば、マスターシステム内の旧型シリンダーにも新型もシリンダーでも使用できるので、問題はありません。</p>	<p>駐輪場・非常階段扉などに設置されているLA/BH(旧型)が故障した場合。(移行対応期間=1年限定) 2013年2月末日までのお問い合わせ分につきましては、旧式のシリンダーを提供。</p> <p>それ以降は、共有部の交換に対しても、インタラクティブ+シリンダーとなるため、現在使用中のすべてのインタラクティブキーをインタラクティブ+キーに変更する必要があります。</p>



品質改良・新機能 +  
セキュリティー性能 +  
シリンダー・合鍵で売り上げ ++  
あなたの人生にも +++  
“インタラクティブ+” をご採用下さい。

